

F. RIKARD-PETERSEN

TOPSTYKKET | I, DK-3460 BIRKERØD. TLF.: 45 81 43 66. FAX.: 45 82 18 02

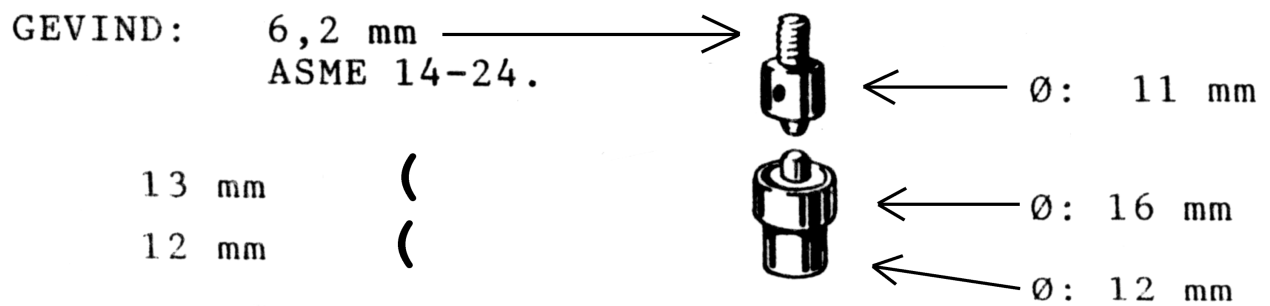

Standard nitteværktøj

Varedim. Varenr.	Leveres i følgende mm
67-00001-0000	1,00
	1,25
	1,50
	1,75
	2,00
	2,25
	2,50
	2,75
	3,00
	3,50
	4,00
	4,50

Størrelsen står på siden af over- og underværktøj, og det svarer til diameteren på stiften i underværktøjet, der er fjedrende ophængt i underværktøjet.

D.v.s. at stiften skal lige akkurat kunne passe ind i den nitte, som man ønsker at nitte.

Vi fremstiller specielle værktøjer efter ønske og mål.

NITTEVÆRKTØJ

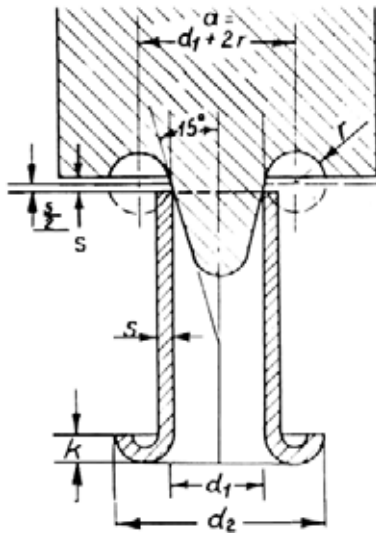

KORREKT MÅL NITNINGEN I ORDEN

Nitteværktøj er kompliceret at fremstille.
Skulle det nu gå galt, er vi Dem altid behjælpelig.

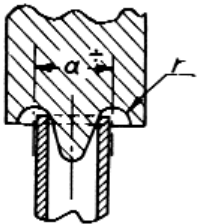

Afstanden (a) er for lille
Nitten synker sammen

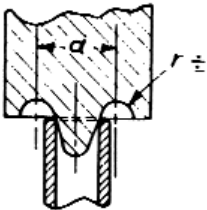

Radiusen (r) er for lille
Nitten kan ikke rulle rundt

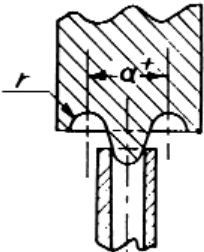

Afstanden (a) er for stor
Nittehoved vil revne

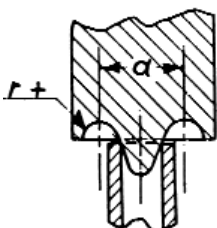

Radiusen (r) er for stor
Nittehoved vil revne